



**KWB**

Energie weiter gedacht.

# Pellet- & Kombi- heizungen 8–38 kW

Technik & Planung 2026

# KWB Combifire Typ CF2

**Kombiheizung für Stückholz und Pellets 18 – 38 kW**  
**Ausführungen bei Pelletnutzung: Handbefüllung, Schnecken- und saugfördersystem**

- Modular aufgebauter, 3-fach geteilter Kesselkörper komplett mit Isolierung
- stabile pulverbeschichtete Anlagen-Vollverkleidung inkl. Isolierung für minimale Abstrahl- und Bereitschaftsverluste
- 185l Füllraum – der Größte seiner Klasse (auf Wunsch auch mit 150l Füllraum erhältlich)
- Breitband-Lambdasonde für exakte Restsauerstoffmessung

#### KWB Wärmetauscher:

stehender Rohrbündelwärmetauscher mit vollautomatischer Wärmetauscher-Reinigung bestehend aus:

- Schneckenwirbulatoren
- drehzahlgeregeltem Saugzuggebläse zur modulierenden Leistungsanpassung

**Geeignet für die Verfeuerung** von Stückholz mit einer maximalen Länge von 55 cm (L50, D15 gemäß ISO 17225-5), Wassergehalt zwischen 15% und 25% (trocken gelagert), mit 1/3m Scheiter quer befüllbar (bei 185l Füllraum)

**Optional:** vollautomatische Zündung (1.000W)

**Optional:** Schnell-Ladeventil zur intelligenten Pufferladung für schnellere Wärmebereitstellung.

#### Pelletmodul für Förderschneckenanschluss mit KWB Brennsystem:

- Unterschubbrenner aus Guss mit Edelstahlbrennteller und KWB EasyFlex (automatische Brenntellerreinigung)
- vollautomatische Zündung mittels Keramikzündelement und Thermoelement
- Verbrennungsluftgebläse
- automatische Ascheaustragung in einen Aschebehälter in Komfortausführung
- Rückbrandschutzeinrichtung: Zellenradschleuse mit 7 Transportkammern.
- Vorratsbehälter inklusive Saugturbine
- Anbau Pelletmodul ausschließlich von links möglich.

Geeignet für Holzpellets Ø 6 mm (bzw. Ø 8 mm mit Vorratsbehälter) gemäß ISO 17225-2, Klasse A1.

#### KWB Comfort 4 Regelung bestehend aus:

- Bediengerät Exclusive inkl. Puffer und Brauchwassermanagement, erweiterbar mit Heizkreisregelung intern oder extern

**WICHTIG!** Ein ausreichend groß dimensionierter Pufferspeicher ist unbedingt erforderlich. Nutzbares Mindestpuffervolumen 1.800l, empfohlenes nutzbares Puffervolumen 2.500l.



KWB Combifire CF2 für Schneckenfördersystem



## KWB Teilbar-Tragbar-System

Alle KWB Heizungen auf dieser Doppelseite lassen sich in mehrere Module zerlegen, damit unsere Produkte so einfach wie möglich in beinahe jeden Heizraum transportiert und auch in engen Räumlichkeiten montiert werden können. Der KWB Easyfire Typ EF2 wird bereits in Einzelteilen angeliefert.



# KWB Easyfire Typ EF2

Pelletheizung 8 – 38 kW

Ausführungen: Handbefüllung, Schnecken- und saugfördersystem



## KWB Brennsystem:

- Unterschubbrenner aus Guss mit Edelstahlbrennteller und KWB EasyFlex (automatische Brenntellerreinigung)
- vollautomatische Zündung mittels Keramikzündelement und Thermoelement
- Verbrennungsluftgebläse
- automatische Ascheaustragung in einen Aschebehälter
- Rückbrandschutzeinrichtung: Zellenradschleuse mit 7 Transportkammern.
- Breitband-Lambdasonde für exakte Restsauerstoffmessung

Geeignet für die Verbrennung von Holzpellets Ø 6 mm (bzw. Ø 8 mm bei ausgewählten Fördersystemen) gemäß ISO 17225-2 Klasse A1.

## KWB Wärmetauscher:

- stehender Rohrbündelwärmetauscher mit vollautomatischer Wärmetauscher-Reinigung
- Saugzuggebläse
- integrierter Rücklauf temperatur-Anhebung mit variablem Volumenstrom (inkl. Zwei-Wege-Ventil mit Stellmotor). Alternativ extern mit PWM-Pumpe.

**Vorratsbehälter** (im Saugbetrieb) inklusive Saugturbine, Brennstoffzufuhr ausschließlich von links.

**Optional:** raumluftunabhängiger Betrieb möglich.

## KWB Comfort 4 Regelung bestehend aus:

- Bediengerät Exclusive
- Puffer und Brauchwassermanagement,
- Erweiterbar mit Heizkreisregelung intern oder extern

**Hinweis:** Plus Ausführung nur für 12-15 kW



KWB Easyfire EF2 für Schneckenfördersystem



**CLEAN 2.0**  
EFFICIENCY

## KWB Teilbar-Tragbar-System

Alle KWB Heizungen auf dieser Doppelseite lassen sich in mehrere Module zerlegen, damit unsere Produkte so einfach wie möglich in beinahe jeden Heizraum transportiert und auch in engen Räumlichkeiten montiert werden können. Der KWB Easyfire Typ EF2 wird bereits in Einzelteilen angeliefert.



---

# Notizen

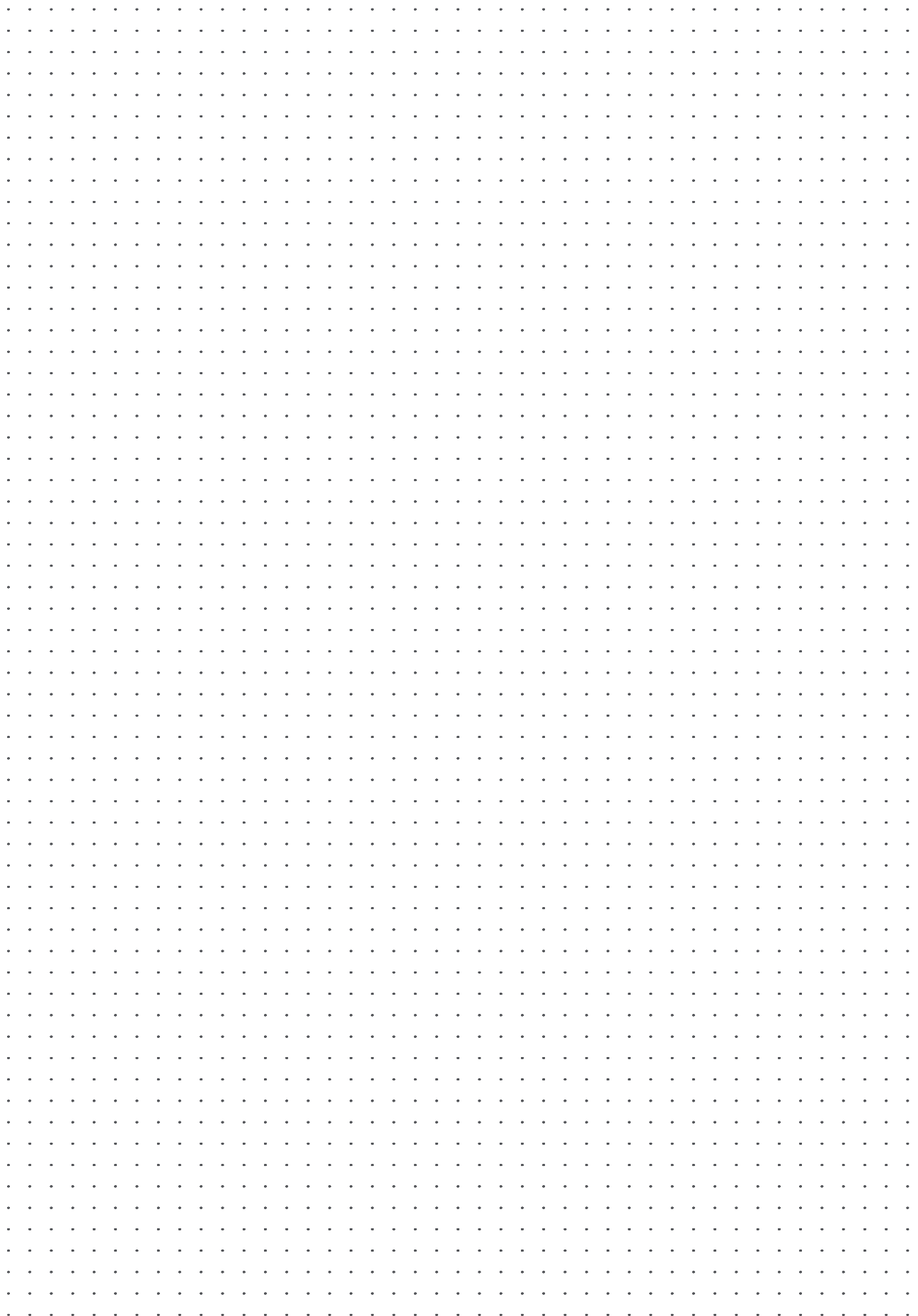



**KWB**

Energie weiter gedacht.

# Technik & Planung

Pellet- & Kombi-  
heizungen 8–38 kW

# KWB Combifire

## Einbau- und Anschlussmaße

### KWB Combifire mit Saugförderung

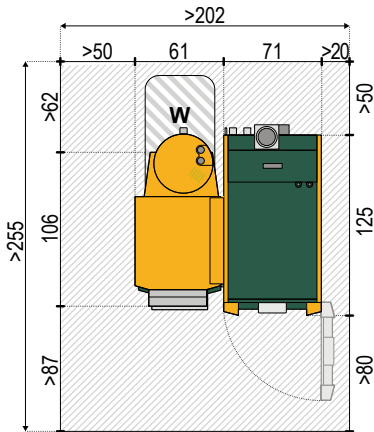

Richtwert:  
Heizraum ca. 5,2m<sup>2</sup>

### KWB Combifire mit Knickschnecke

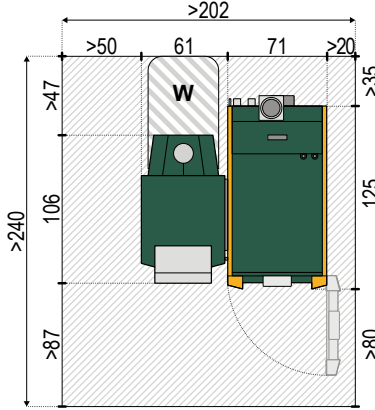

Richtwert:  
Heizraum ca. 4,8m<sup>2</sup>

### KWB Combifire mit Vorratsbehälter

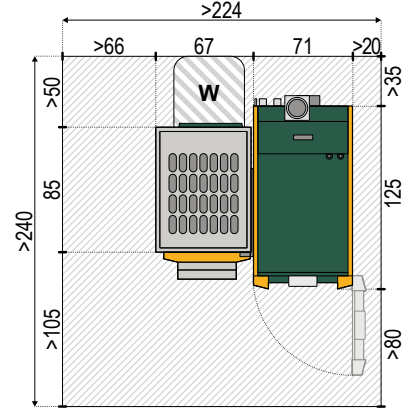

### KWB Combifire Standardausführung

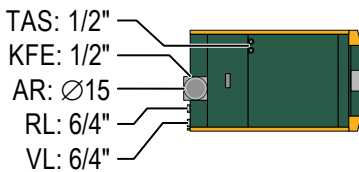
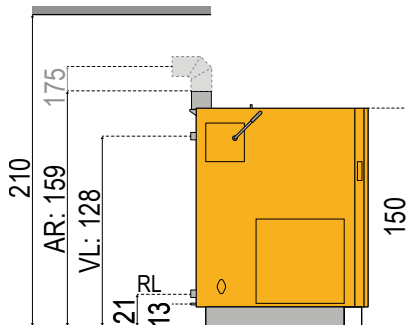

### KWB Combifire mit Abgasrohranschluss 90° nach hinten

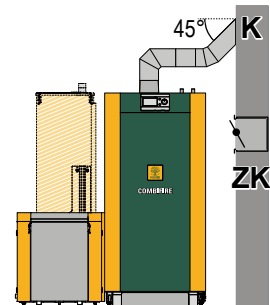
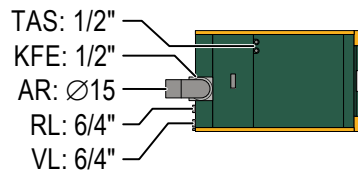
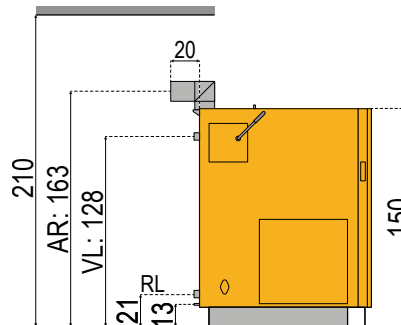

## Legende

<b>AR</b>	Abgasrohr Ø 150 mm (Bogen 90° optional erhältlich)
<b>KFE</b>	Füllung und Entleerung 1/2"
<b>W</b>	Für den Pelletbrenner notwendiger Platzbedarf inkl. Wartungsfläche
<b>RL</b>	Anschluss Rücklauf 6/4"

<b>TAS</b>	Thermische Ablaufsicherung Zu- und Ablauf 1/2"
<b>VL</b>	Anschluss Vorlauf 6/4"
<b>K</b>	Kamin
<b>ZK</b>	Energiesparzugregler mit Explosionsklappe

Alle Maße in cm | Breite x Höhe | Distanzangaben sind Mindestmaße!

## Maße für Kesseleinbringung

KWB Combifire	Anlieferungszustand	Ohne Verkleidung zerlegt	Mit Verkleidung und Reinigungshebel
Lichte Einbringöffnung	75/160	75/100	80/160

# KWB Combifire

## Technische Daten

CF1.5   CF2   11.12.2025	Einheit	CF1.5 18	CF1.5 28	CF1.5 32	CF1.5 38	CF2 18	CF2 28	CF2 32	CF2 38
		Stückholz/Pellets	Stückholz/Pellets	Stückholz/Pellets	Stückholz/Pellets	Stückholz/Pellets	Stückholz/Pellets	Stückholz/Pellets	Stückholz/Pellets
Nennleistung	kW	18,0/22,0	28,0/28,0	32,0/32,00	38,0/35,0	18,0/22,0	28,0/28,0	32,0/32,0	38,0/35,0
Teillast	kW	- /6,6	14,0/8,4	14,0/9,6	14,0/10,5	- /6,6	14,0/8,4	14,0/9,6	14,0/10,5
Kesselwirkungsgrad Nennleistung	%	93,9/93,9	92,5/93,9	91,9/93,9	91,3/93,9	93,9/93,9	92,5/93,9	91,9/93,9	91,3/93,9
Kesselwirkungsgrad Teillast	%	- /93,3	92,0/93,1	92,0/93,0	92,0/92,9	- /93,3	92,0/93,1	92,0/93,0	92,0/92,9
Brennstoffwärmeleistung bei Nennleistung	kW	19,2/23,4	30,3/29,8	34,8/34,1	41,6/37,3	19,2/23,4	30,3/29,8	34,8/34,1	41,6/37,3
Brennstoffwärmeleistung bei Teillast	kW	- /7,1	15,2/9,0	15,2/10,3	15,2/11,3	- /7,1	15,2/9,0	15,2/10,3	15,2/11,3
Vollast-Abbranddauer	h	10/-	6,2/-	5,9/-	5,8/-	12,2/-	7,6/-	7,3/-	6,6/-
Kesselklasse gemäß EN 303-5:2012	-	5	5	5	5	5	5	5	5
Abgasverlust Nennleistung	%	3,2/3,5	5,1/3,7	5,9/3,9	6,7/4,0	3,2/3,5	5,1/3,7	5,9/3,9	6,7/4,0
Abgasverlust Teillast	%	- /2,1	3,3/2,2	3,3/2,3	3,3/2,3	- /2,1	3,3/2,2	3,3/2,3	3,3/2,3
Strahlungsverlust Nennleistung	%	2,0/2,0	1,7/1,8	1,5/1,6	1,4/1,5	2,0/2,0	1,7/1,8	1,5/1,6	1,4/1,5
Strahlungsverlust Teillast	%	- /4,1	3,1/4,2	3,5/4,3	3,9/4,3	- /4,1	3,1/4,2	3,5/4,3	3,9/4,3
EU Energylabel	-	A+	A+	A+	A+	A+	A+	A+	A+
<b>Wasserseite</b>									
Wasserinhalt	l	141/168	141/168	141/168	141/168	141/168	141/168	141/168	141/168
Wasseranschluss Durchmesser Vor-/Rücklauf (Innengewinde)	Zoll	6/4	6/4	6/4	6/4	6/4	6/4	6/4	6/4
Wasseranschluss Kessel-Füllung und -Entleerung (Innengewinde)	Zoll	1/2	1/2	1/2	1/2	1/2	1/2	1/2	1/2
Thermische Abfallsicherung: Druck	bar	2-4	2-4	2-4	2-4	2-4	2-4	2-4	2-4
Thermische Abfallsicherung: Wasseranschluss (Außengewinde)	Zoll	1/2	1/2	1/2	1/2	1/2	1/2	1/2	1/2
Wasserseitiger Widerstand bei 20 K	mbar	13,5	13,5	13,5	13,5	13,5	13,5	13,5	13,5
Kesseleintrittstemperatur	°C	55/-	55/-	55/-	55/-	55/-	55/-	55/-	55/-
Betriebstemperatur	°C	80	80	80	80	80	80	80	80
Maximale zulässige Temperatur	°C	110	110	110	110	110	110	110	110
Maximaler Betriebsdruck	bar	3,5	3,5	3,5	3,5	3,5	3,5	3,5	3,5
Pufferspeicher erforderlich: Ja	-	✓	✓	✓	✓	✓	✓	✓	✓
Nutzbares Mindestvolumen Pufferspeicher	l	1500	1500	1500	1500	1800	1800	1800	1800
Empfohlenes nutzbares Volumen Pufferspeicher	l	1800	1800	1800	1800	2500	2500	2500	2500
<b>Abgasseite (für Kaminberechnung)</b>									
Temperatur im Feuerraum	°C	900-1100	900-1100	900-1100	900-1100	900-1100	900-1100	900-1100	900-1100
Druck im Feuerraum (nicht geregelt)	mbar	< 0	< 0	< 0	< 0	< 0	< 0	< 0	< 0
Zugbedarf Nennleistung/Teillast	mbar	0,08 0,05	0,08 0,05	0,08 0,05	0,08 0,05	0,08 0,05	0,08 0,05	0,08 0,05	0,08 0,05
Saugzug vorhanden	-	✓	✓	✓	✓	✓	✓	✓	✓
Abgastemperatur Nennleistung (als Richtwert zwischen den Reinigungszyklen)	°C	160/140	160/140	160/140	160/140	160/140	160/140	160/140	160/140
Abgastemperatur Teillast (als Richtwert zwischen den Reinigungszyklen)	°C	- /80	100/80	100/80	100/80	- /80	100/80	100/80	100/80
Abgasmassenstrom bei Nennleistung	kg/s	0,023	0,023	0,023	0,023	0,023	0,023	0,023	0,023
Abgasmassenstrom bei Teillast	kg/s	0,011	0,011	0,011	0,011	0,011	0,011	0,011	0,011
Abgasvolumen bei Nennleistung	Nm³/h	54	54	54	54	54	54	54	54
Abgasvolumen bei Teillast	Nm³/h	27	27	27	27	27	27	27	27
Abgasanschluss: Höhe	mm	1590	1590	1590	1590	1590	1590	1590	1590
Abgasanschluss: Durchmesser	mm	150	150	150	150	150	150	150	150
Steigung des Abgasrohrs	°	≥ 3	≥ 3	≥ 3	≥ 3	≥ 3	≥ 3	≥ 3	≥ 3
Kamindurchmesser (Minimum)	mm	150	150	150	150	150	150	150	150
Kaminausführung: feuchteunempfindlich	-	✓	✓	✓	✓	✓	✓	✓	✓
<b>Füllraum</b>									
Füllraumvolumen	l	160,8	160,8	160,8	160,8	183,8	183,8	183,8	183,8
Breite Fülltüre	mm	440	440	440	440	440	440	440	440
Höhe Fülltüre	mm	364	364	364	364	364	364	364	364
<b>Elektrische Anlage</b>									
Elektroanschluss	-	230V, 1-50Hz, C13 A	230V, 1-50Hz, C13 A	230V, 1-50Hz, C13 A	230V, 1-50Hz, C13 A	230V, 1-50Hz, C13 A	230V, 1-50Hz, C13 A	230V, 1-50Hz, C13 A	230V, 1-50Hz, C13 A
Geräte- und Hauptschalter: vorhanden	-	✓	✓	✓	✓	✓	✓	✓	✓
Anschlussleistung Kessel (Minimum)	W	151/502	151/502	151/502	151/502	151/502	151/502	151/502	151/502
Anschlussleistung Kessel (Maximum)	W	1288/1639	1288/1639	1288/1639	1288/1639	1288/1639	1288/1639	1288/1639	1288/1639
<b>Gewichte</b>									
Wärmetauscher	kg	108	108	108	108	108	108	108	108
Brennraum-Modul	kg	273	273	273	273	273	273	273	273
Füllraum-Modul	kg	224	224	224	224	221	221	221	221
KWB Pelletmodul	kg	130	130	130	130	130	130	130	130
Gesamtgewicht (ohne/mit Pelletmodul)	kg	722/855	722/855	722/855	722/855	719/852	719/852	719/852	719/852
<b>Schallemissionen (EN 15036-1)</b>									
Normalbetriebsgeräusch bei Nennlast	dB(A)	< 70	< 70	< 70	< 70	< 70	< 70	< 70	< 70

mg/Nm³ ... Milligramm pro Normkubikmeter (1 Nm³ unter 1.013 Hektopascal bei 0 °C)  
 2 ... Der wasserseitige Widerstand ist jeweils angegeben und ermittelt an der Kesselschnittstelle (Flansch Rücklauf/Vorlauf).

# KWB Easyfire 2

## Einbau- und Anschlussmaße

### Typ EF2 S

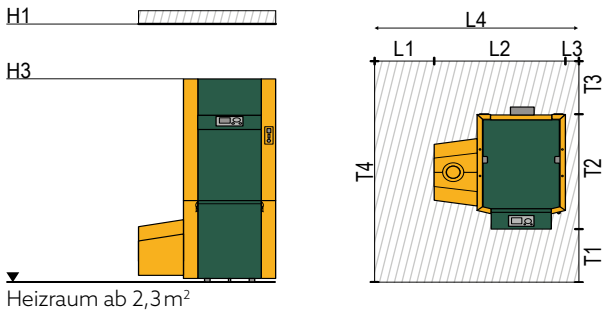

### Typ EF2 GS

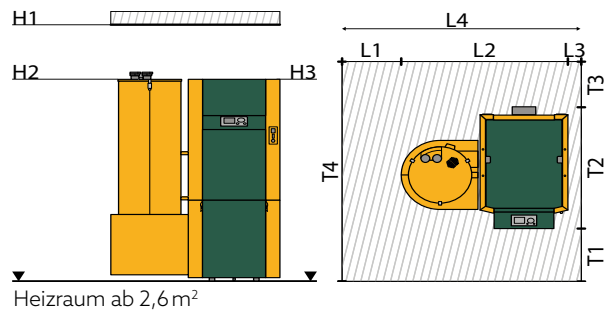

### Typ EF2 S+300

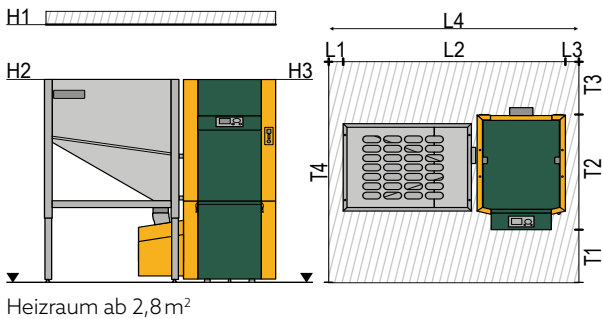

### Typ EF2 V

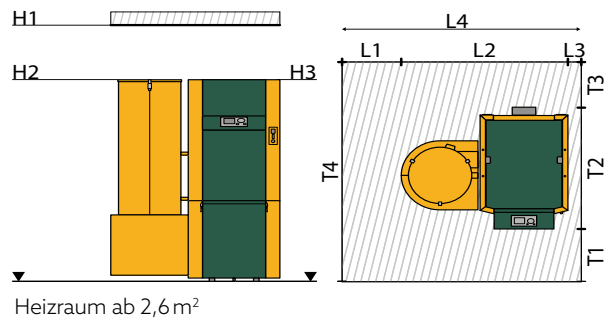

Position in Zeichnung	EF2 8 - 12 kW				EF2 15 - 22 kW				EF2 25 - 38 kW			
	S	GS	V	S+300	S	GS	V	S+300	S	GS	V	S+300
H1	165	165	165	165	195	195	195	195	230	230	230	230
H2	-	126	146	146	-	146	146	146	-	164	146	146
H3	126	126	126	126	146	146	146	146	164	164	164	164
L1	40	40	40	10	40	40	40	10	40	40	40	10
L2	88	106	106	148	88	106	106	148	88	106	106	148
L3	10	10	10	10	10	10	10	10	10	10	10	10
L4	>138	>156	>156	>168	>138	>156	>156	>168	>138	>156	>156	>168
T1	40	40	40	40	40	40	40	40	40	40	40	40
T2	87	87	87	87	87	87	87	87	87	87	87	87
T3	40	40	40	40	40	40	40	40	40	40	40	40
T4	>167	>167	>167	>167	>167	>167	>167	>167	>167	>167	>167	>167

S KWB Easyfire Typ EF2 S: Schneckenfördersystem  
 GS KWB Easyfire Typ EF2 GS: Saugfördersystem  
 V KWB Easyfire Typ EF2 V: Vorratsbehälter 107 Liter

S+300 KWB Easyfire Typ EF2 S mit Vorratsbehälter 300 Liter

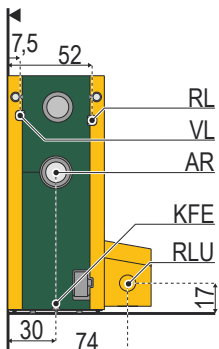

	EF2 8 - 12 kW	EF2 15 - 22 kW	EF2 25 - 38 kW
VL	IG 1", H = 101 cm	IG 1", Höhe = 121 cm	IG 5/4", Höhe = 137 cm
RL	Ø 25, G 1", H = 100 cm	Ø 25, G 1", H = 118 cm	Ø 32, G 5/4", H = 126 cm
AR	Ø 13 cm, H = 75 cm	Ø 13 cm, H = 86 cm	Ø 15 cm, H = 105 cm
KFE	Innengewinde 1/2", H = 6 cm		
RLU	Anschluss für raumluftunabhängigen Betrieb (Option)		
	Anschluss-Set mit Verteiler, H=Kesselhöhe + 14 cm		
	Anschluss-Set mit Heizkreis-Gruppe, H=Kesselhöhe + 41 cm		
	Anschluss-Set mit Pufferlade-Gruppe, H=Kesselhöhe + 51 cm		
	Anschluss-Set mit Verteiler und Heizkreis-Gruppe, H=Kesselhöhe + 55 cm		

# KWB Easyfire 2

## Einbau- und Anschlussmaße – Abgaskanal Kompakt

### Typ EF2 S

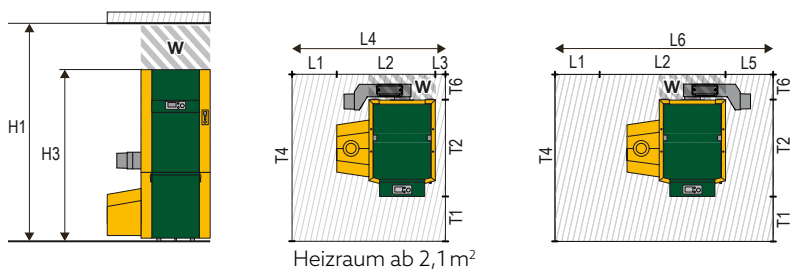

### Typ EF2 GS

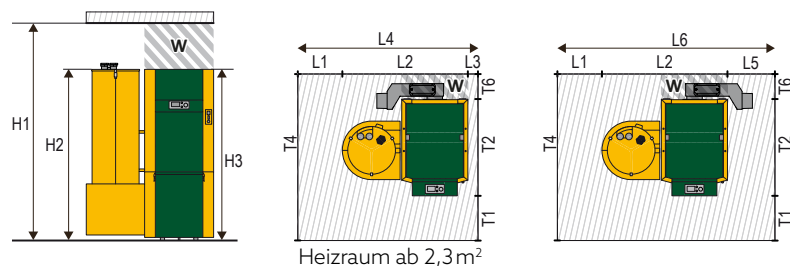

### Typ EF2 S+300

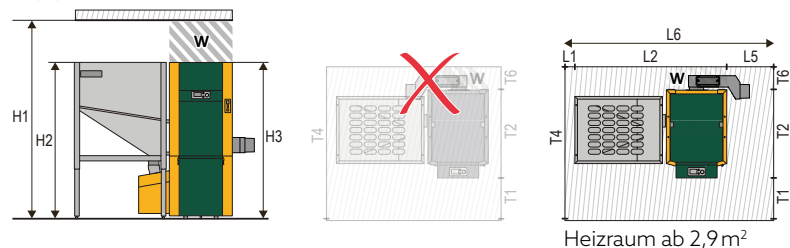

### Typ EF2 V

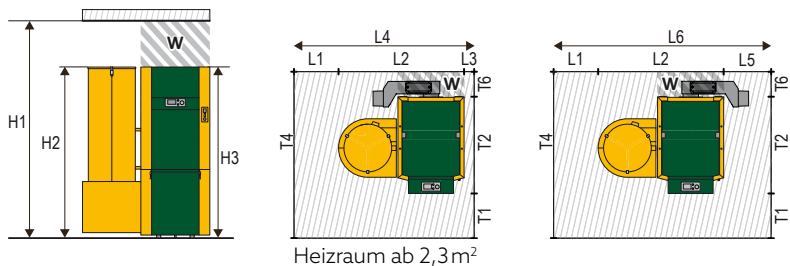

Position in Zeichnung	EF2 8 - 12 kW				EF2 15 - 22 kW				EF2 25 - 38 kW			
	S	GS	V	S+300	S	GS	V	S+300	S	GS	V	S+300
H1	165	165	165	165	195	195	195	195	230	230	230	230
H2	-	126	146	146	-	146	146	146	-	164	146	146
H3	126	126	126	126	146	146	146	146	164	164	164	164
L1	40	40	40	10	40	40	40	10	40	40	40	10
L2	88	106	106	148	88	106	106	148	88	106	106	148
L3	10	10	10	10	10	10	10	10	10	10	10	10
L4	> 138	> 156	> 156	> 168	> 138	> 156	> 156	> 168	> 138	> 156	> 156	> 168
L5	> 40	> 40	> 40	> 40	> 40	> 40	> 40	> 40	> 40	> 40	> 40	> 40
L6	> 168	> 186	> 186	> 198	> 168	> 186	> 186	> 198	> 168	> 186	> 186	> 198
T1	40	40	40	40	40	40	40	40	40	40	40	40
T2	87	87	87	87	87	87	87	87	87	87	87	87
T3	40	40	40	40	40	40	40	40	40	40	40	40
T4	> 147	> 147	> 147	> 147	> 147	> 147	> 147	> 147	> 147	> 147	> 147	> 147
T6	> 20	> 20	> 20	> 20	> 20	> 20	> 20	> 20	> 20	> 20	> 20	> 20

S KWB Easyfire Typ EF2 S: Schneckenfördersystem  
 GS KWB Easyfire Typ EF2 GS: Saugfördersystem

V KWB Easyfire Typ EF2 V: Vorratsbehälter 107 Liter  
 S+300 KWB Easyfire Typ EF2 S mit Vorratsbehälter 300 Liter

# KWB Easyfire 2

## Einbau- und Anschlussmaße

### Einbringmaße geteilter Kessel

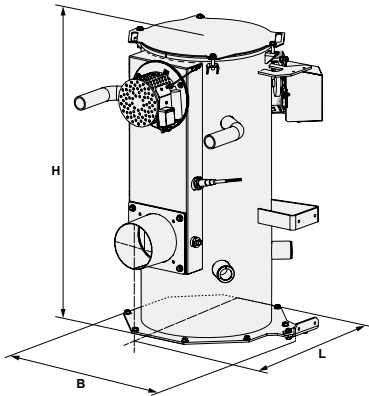

#### Legende

	H	B	L	Gewicht (kg)
8 - 12 kW	600		534	85
15 - 22 kW	800	553	534	104
25 - 38 kW	985		570	148

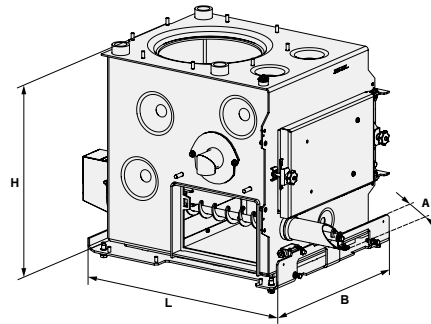

#### Legende

	H	B	L	A	Gewicht (kg)
8 - 12 kW					
15 - 22 kW	606	589	641	155	144*
25 - 38 kW					

\* Für die erleichterte Einbringung (Gewichtseinsparung) können Staubabscheider (6,7 kg) und Nachverbrennungsring (10,7 kg) ausgebaut werden. Alle Maße in mm | Länge x Breite x Höhe | Distanzangaben sind Mindestmaße!

# KWB Easyfire 2

## Technische Daten

EF2 (Plus) S / EF2 (Plus) GS / EF2 (Plus) V	Einheit	8	12	12*	15	15*	22	25	30	35	38	
Nennleistung	kW	8,0	12,0	12,0	15,0	15,0	22,0	25,0	30,0	34,9	38	
Teillast	kW	2,4	3,6	3,6	4,5	4,5	6,6	7,5	9,0	10,5	11,4	
Kesselwirkungsgrad bei Nennleistung	%	92,4	93,6	94,4	93,9	94,5	94,6	94,8	95,2	95,6	95,3	
Kesselwirkungsgrad bei Teillast	%	91,4	90,7	93,5	91,6	93,8	93,8	93,9	94,1	94,3	94,9	
Brennstoffwärmeleistung bei Nennleistung	kW	8,7	12,8	12,7	16,0	15,9	23,3	26,4	31,5	36,5	39,9	
Brennstoffwärmeleistung bei Teillast	kW	2,6	4,0	3,9	4,9	4,8	7,0	8,0	9,6	11,1	12,0	
Kesselklasse gemäß EN 303-5:2012	-						5					
EU Energielabel	-						A+					
<b>Wasserseite</b>												
Wasserinhalt	l	40	40	40	52	52	52	78	78	78	78	
Wasseranschluss Durchmesser Vor-/Rücklauf (Innengewinde)	Zoll	1	1	1	1	1	1	5/4	5/4	5/4	5/4	
Wasseranschluss Kessel-Füllung und -Entleerung (Innengewinde)	Zoll						1/2					
Thermische Ablaufsicherung: Nein	-						x					
Wasserseitiger Widerstand bei 10 K	mbar	5,7	12	12	34	34	56	39	52	66	66	
Wasserseitiger Widerstand bei 20 K	mbar	1,7	3,5	3,5	9,5	9,5	15,4	10,8	14	18	18	
Kesseleintrittstemperatur (bei Einbau des von KWB mitgelieferten Zwei-Wege-Ventils mit Stellmotor)	°C						10-70					
Kesseleintrittstemperatur (bei Einbau einer externen Rücklauf-Temperaturanhebung)	°C						40-70					
Betriebstemperatur	°C						80					
Maximale zulässige Temperatur	°C						110					
Maximaler Betriebsdruck	bar						3,5					
Nutzbare Mindestvolumen Pufferspeicher	l	500	500	500	500	500	800	800	800	1000	1000	
<b>Abgasseite (für Kaminberechnung)</b>												
Temperatur im Feuerraum	°C						900-1100					
Druck im Feuerraum	mbar						-0,20					
Zugbedarf Nennleistung/Teillast	mbar						0,05 0,03					
Saugzug vorhanden	-						✓					
Abgastemperatur Nennleistung	°C						120,0					
Abgastemperatur Teillast	°C						90,0					
Abgasmassenstrom Nennleistung	kg/s	0,006	0,009	0,009	0,011	0,011	0,016	0,018	0,022	0,026	0,028	
Abgasmassenstrom Teillast	kg/s	0,002	0,003	0,003	0,004	0,004	0,005	0,006	0,007	0,008	0,008	
Abgasvolumen Nennleistung	Nm³/h	16,5	24,9	24,9	31,1	31,1	45,2	51,3	61,4	71,2	77,3	
Abgasvolumen Teillast	Nm³/h	5,3	7,9	7,9	9,8	9,8	14,1	15,9	18,7	21,5	23,3	
Abgasanschluss: Anschlusshöhe kesselseitig	mm	750	750	750	860	860	860	1050	1050	1050	1050	
Abgasanschluss: Durchmesser	mm	130	130	130	130	130	130	150	150	150	150	
Steigung des Abgasrohrs	°						≥ 3					
Kamindurchmesser (Richtwerte)	mm	140	140	140	140	140	140	160	160	160	160	
<b>Elektrische Anlage</b>												
Elektroanschluss	-						230V, 1-50Hz, C13 A					
Anschlussleistung EF2 V	W	559	559	559	559	559	559	577	577	577	577	
Anschlussleistung EF2 S	W	609	609	609	609	609	609	627	627	627	627	
Anschlussleistung EF2 GS	W	2189	2189	2189	2189	2189	2189	2207	2207	2207	2207	
Anschlussleistung EF2 GS mit Entnahmesonden	W	2444	2444	2444	2444	2444	2444	2462	2462	2462	2462	
<b>Asche</b>												
Aschebehältervolumen	l						28					
Aschebehälter gefüllt	kg						27					
Ascheaustragung	-						✓					
<b>Gewichte</b>												
Kesselgewicht EF2 V	kg	341	341	341	370	370	370	416	416	416	416	
Kesselgewicht EF2 S	kg	326	326	326	352	352	352	394	394	394	394	
Kesselgewicht EF2 GS	kg	349	349	349	378	378	378	424	424	424	424	
<b>Schallemissionen</b>												
Normalbetriebsgeräusch bei Nennlast	dB(A)						< 70					
<b>Vorratsbehälter</b>												
Inhalt Vorratsbehälter bei Typ EF2 V	l						107					
Inhalt Vorratsbehälter bei Typ EF2 S + 300	l						300					
<b>Saugförderung Typ EF2 GS</b>												
Maximale Sauglänge	m						25					
Maximale Saughöhe	m						5					
Inhalt Vorratsbehälter bei Typ EF2 GS	l	42	42		67		67	90	90	90	90	

Umrechnung 1 mbar = 100 Pa

\* EF2 Plus

\*\*\* ... Zeichnungsprüfung, Werte für Zwischengrößen interpoliert

FJ-BLT ... Francisco Josephinum Wieselburg - Biomass Logistic Technology

mg/Nm³ ... Milligramm pro Normkubikmeter (1 Nm³ unter 1,013 Hektopascal bei 0 °C)

V ... Vorratsbehälter mit Handbefüllung

S ... Schneckenaustragung der Pellets (auch Handbefüllung mit externem Zwischenbehälter möglich)

GS ... Saugastragung der Pellets

# KWB Förderschnecke mit Knickschnecke

- ✓ Extrem leise im Betrieb
- ✓ Minimalster Stromverbrauch
- ✓ Wartungsfrei
- ✓ Auch als Fall-Lösung realisierbar.



**Kompatibel mit**  
 KWB Easyfire Typ EF2 S 8-38 kW  
 KWB Easyfire Typ EF3 40-60 kW  
 KWB Combifire Typ CF2 S 18-38 kW  
 KWB Pelletfire Plus Typ MF2 45-135 kW

## Steigschnecke

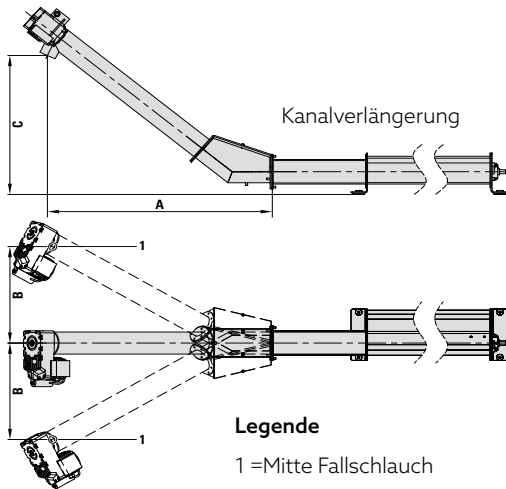

## Förderschnecke

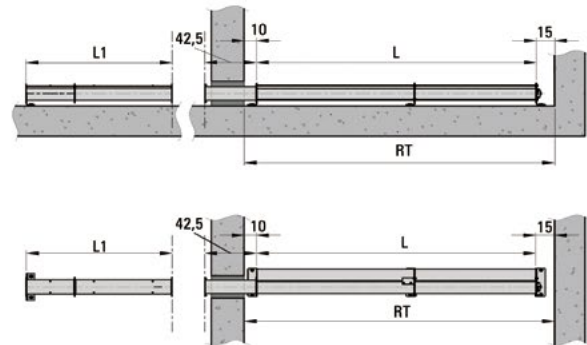

# KWB Pelletrührwerk Plus und Knickschnecke

- ✓ Bestmögliche Lagerraumausnutzung
- ✓ Extrem leise im Betrieb
- ✓ Kein Schrägboden erforderlich
- ✓ Auch als Fall-Lösung realisierbar.

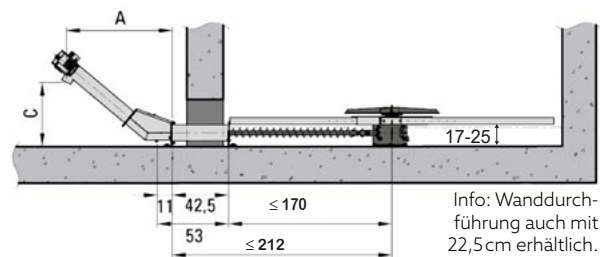
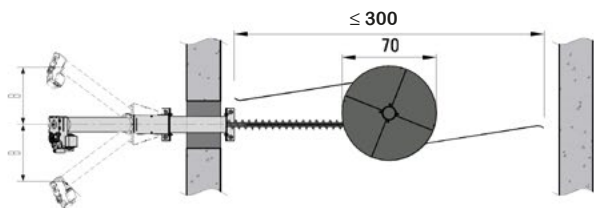

## Steigschnecke mit Achsabweichung B in Abhängigkeit der Lagerraum-Absenkung

Lager-raumab-senkung	Steigschnecke 1	Steigschnecke 2	Steigschnecke 3	Steigschnecke 4
	A=78,5cm C=48,7cm	A=91,0cm C=59,9cm	A=101,0cm C=67,9cm	A=116,0cm C=80,8cm
0cm	B=0	B=0-35cm	B=0-47cm	B=44-64cm
5cm	-	B=0-27cm	B=0-42cm	B=35-60cm
10cm	-	B=0-12cm	B=0-34cm	B=22-55cm
15cm	-	B=0cm	B=0-24cm	B=0-50cm
20cm	-	-	B=0cm	B=0-43cm
25cm	-	-	B=0cm	B=0-33cm
30cm	-	-	-	B=0-19cm
35cm	-	-	-	B=0cm

Förderschnecke L	Raumtiefe RT mind.	Kanal-Verlängerung L1
130cm	155cm	40cm
180cm	205cm	80cm
230cm	255cm	120cm
260cm	285cm	160cm
280cm	305cm	200cm
310cm	335cm	240cm
360cm	385cm	
460cm	485cm	
490cm	515cm	
540cm	565cm	

## KWB Förderschnecke mit Saugförderung

- ✓ Pellets bis 8 mm verwendbar
- ✓ Ideal für Lagerraumsysteme, die sich nicht auf gleicher Ebene mit dem Heizraum befinden
- ✓ Sauglängen von bis zu 25 Meter möglich

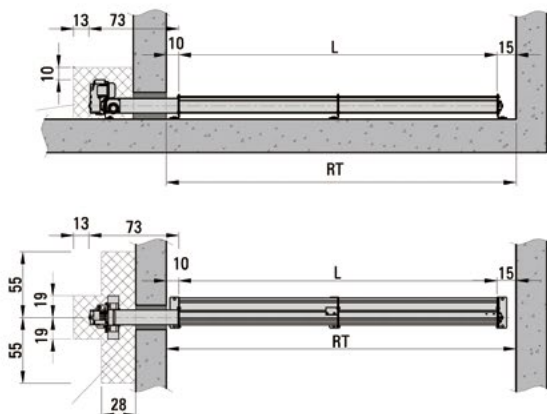

### Information

Infos zur Schlauchführung finden Sie im Modul „K“.



### Kompatibel mit

KWB Easyfire Typ EF2 GS 8-38 kW

KWB Easyfire Typ EF3 40-60 kW

KWB Combifire Typ CF2 GS 18-38 kW

KWB Pelletfire Plus Typ MF2 GS 45-135 kW

## KWB Pelletrührwerk Plus und Saugförderung

- ✓ Pellets bis bis 8 mm verwendbar
- ✓ Bestmögliche Lagerraumausnutzung
- ✓ Sauglängen von bis zu 25 Meter möglich
- ✓ Kein Schrägboden erforderlich

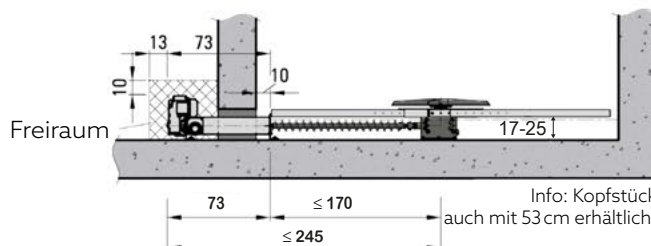
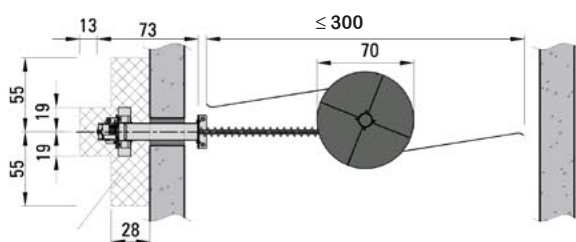

### Hinweise

- Be- und Entlüftung Heizraum:  $5 \text{ cm}^2 / \text{kW}$  bzw.  $\ge 400 \text{ cm}^2$  vorsehen.
- Deckenlast/statische Belastungen beachten!
- Antriebe außerhalb des Lagerraums montieren
- Örtliche Brandschutzbestimmungen sowie bauliche Anforderungen sind unbedingt zu beachten!
- Beachten Sie die gesetzlich vorgegebene Abstände zu brennbaren Materialien!



### Brennstoff Schütthöhen

Im Pelletbetrieb ist eine max. Schütthöhe von 3 m zulässig.

Bitte beachten Sie bei der Gestaltung des Pelletlagers die Norm DIN EN ISO 20023.

# KWB Entnahmesonde(n) mit Saugförderung

## 3-Punkt-Entnahmesonde

Für die Pelletheizung KWB Easyfire 2 Typ EF2 GS wird die Einpunkt-Entnahmesonde als eine weitere Saugförder-systemvariante angeboten. Die Umschaltung zur Pelletentnahme zwischen den 3 Entnahmesonden erfolgt automatisch.

- ✓ Flexibel einsetzbar und sehr einfach bei geringem Planungsaufwand zu montieren
- ✓ Keine bewegenden Pelletsaugleitungen im Heiz- und Lagerraum – somit geringer Platzbedarf
- ✓ Zuverlässige Pelletförderung aufgrund spezieller Sondengeometrie



**Information**  
Infos zur Schlauchführung finden Sie im Modul „K“.



**Kompatibel mit**  
**KWB Easyfire Typ EF2 GS** 8-38 kW  
**KWB Easyfire Typ EF3** 40-60 kW  
**KWB Combifire Typ CF2 GS** 18-38 kW  
**KWB Pelletfire Plus Typ MF2 GS** 45-65 kW

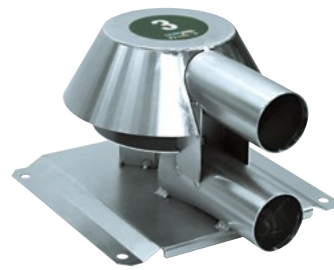

KWB Entnahmesonden: optimale Sicherheit durch 1 oder 3 separate Entnahmestellen im Lagerraum



KWB Umschalteneinheit: automatische Umschaltung bei 3 Entnahmesonden

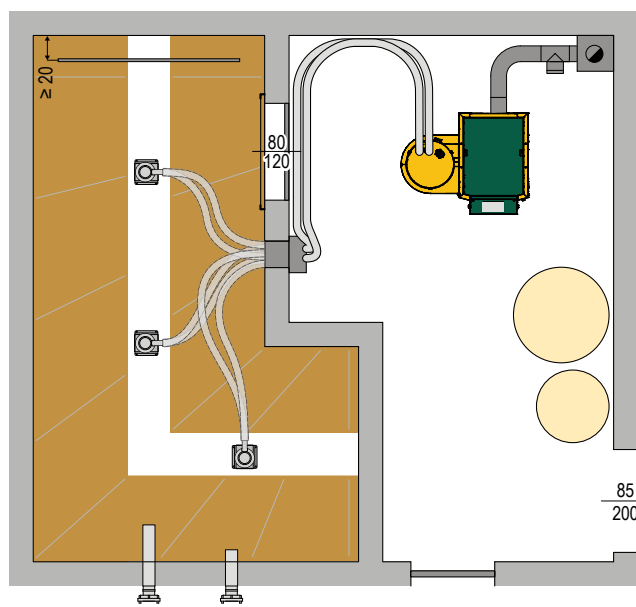
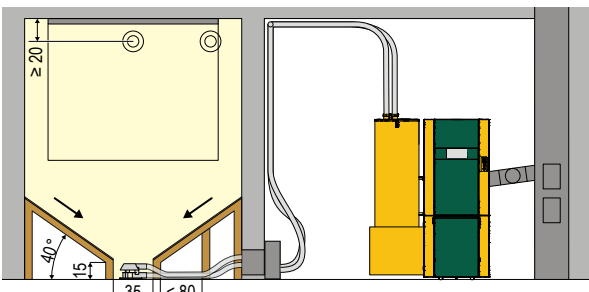

1-Punkt-Entnahmesonde auch mit KWB Wochenbehälter oder Lagereigenbau möglich.  
LxBxH = 100x100x110 cm, Raumhöhe mind. 180 cm

**Brennstoff Schütthöhen**  
 Im Pelletbetrieb ist eine max. Schütthöhe von 3 m zulässig.  
 Bitte beachten Sie bei der Gestaltung des Pelletlagers die Norm DIN EN ISO 20023.

# KWB Entnahmesonden mit Saugförderung

## 8-Punkt-Entnahmesonde

- ✓ Flexibel einsetzbar und sehr einfach bei geringem Planungsaufwand zu montieren
- ✓ Zuverlässige Pelletförderung aufgrund spezieller Sondengeometrie



### Information

Infos zur Schlauchführung finden Sie im Modul „K“.



### Kompatibel mit

**KWB Easyfire Typ EF2 GS 8-38 kW**

**KWB Combifire Typ CF2 GS 18-38 kW**

**KWB Pelletfire Plus Typ MF2 GS 45-135 kW**

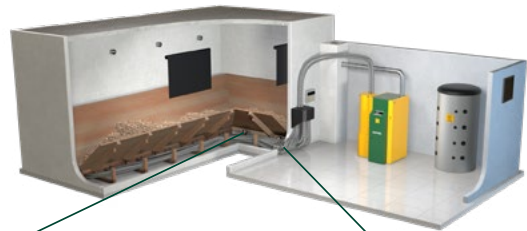

KWB Entnahmesonden:  
optimale Sicherheit durch 8  
separate Entnahmestellen  
im Lagerraum



KWB Umschalteneinheit:  
automatische Umschaltung  
bei 8 Entnahmesonden

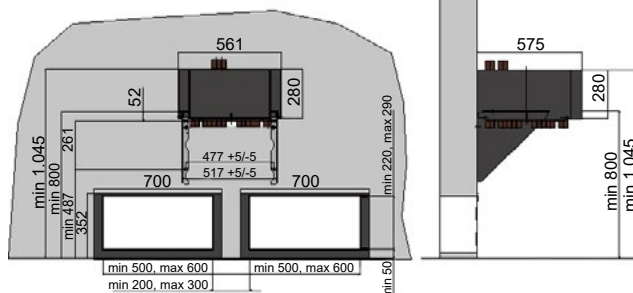
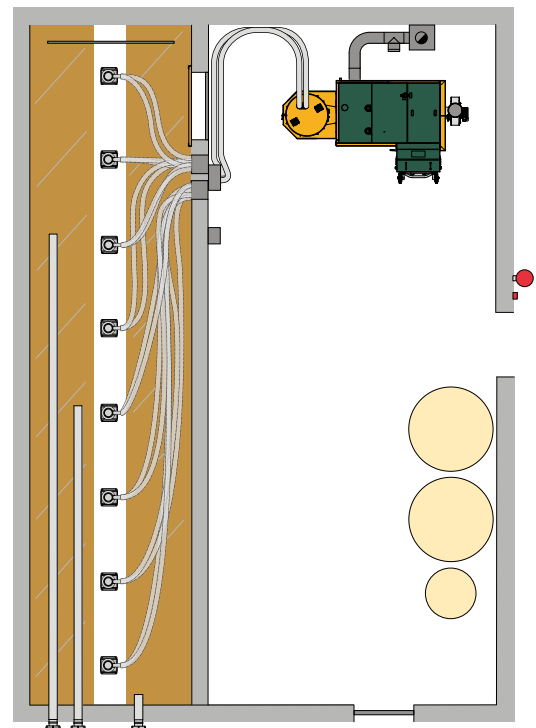
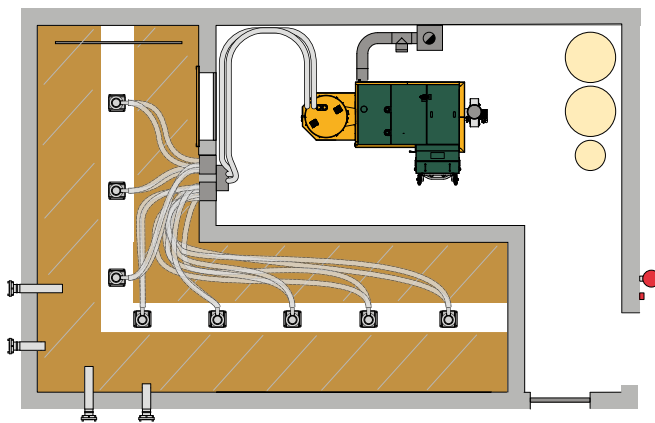

Alle Maße in mm

# KWB Pellet Big Bag und Saugförderung

- ✓ Pellets bis 8mm verwendbar
- ✓ Sehr hoher Raumausnutzungsgrad
- ✓ Aufstellung auch im Freien möglich (witterungsgeschützt)
- ✓ In 4 verschiedenen Größen erhältlich



## Kompatibel mit

KWB Easyfire Typ EF2 GS 8-38 kW

KWB Combifire Typ CF2 GS 18-38 kW

KWB Pelletfire Plus Typ MF2 GS 45-135 kW

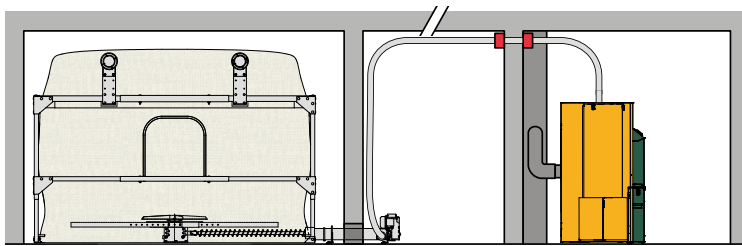
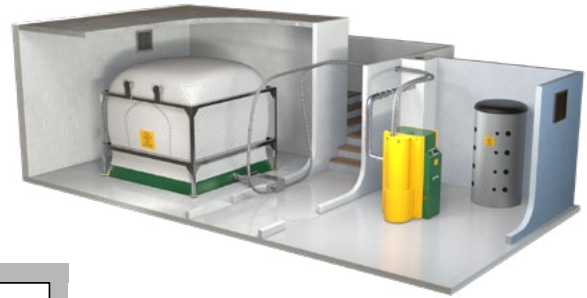

## Information

Infos zur Schlauchführung finden Sie im Modul „K“.

Standardvariante

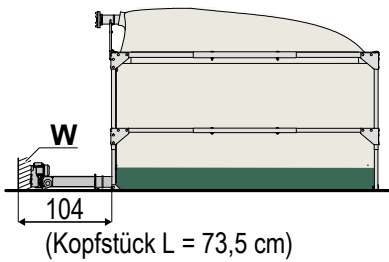

mittlere Variante

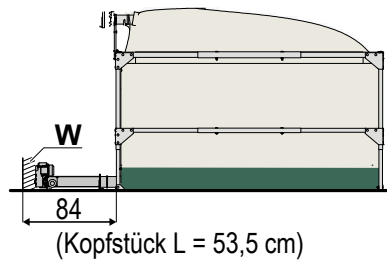

kürzere Variante

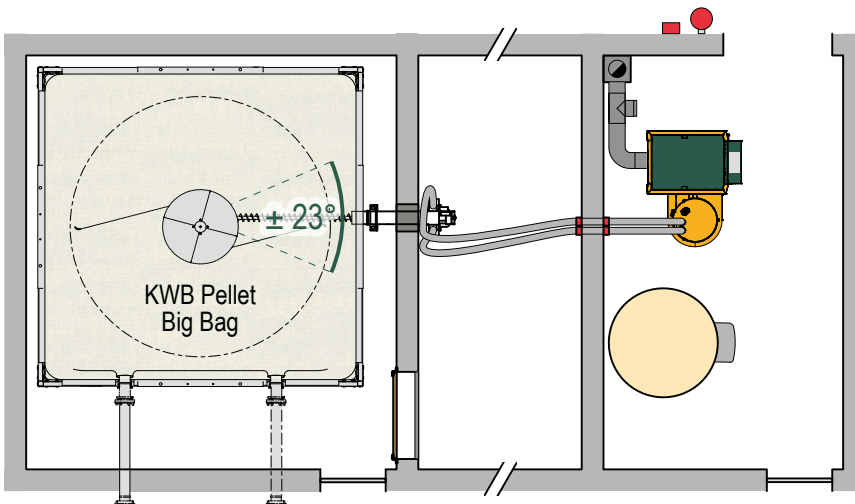
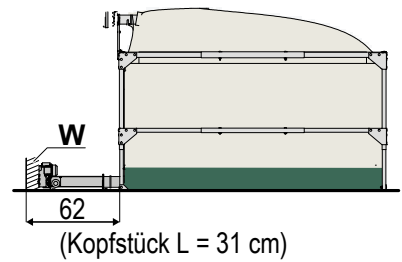

## Brennstoff Schütthöhen

Die integrierten Einblasstutzen sind höhenverstellbar, je nach Raumhöhe kann die Schütthöhe und das Lagervolumen variieren. Bitte beachten Sie bei der Gestaltung des Pelletlagers die Norm DIN EN ISO 20023.

# KWB Pellet Big Bag und Knickschnecke

- ✓ Sehr hoher Raumausnutzungsgrad
- ✓ Keine spezielle Lagerraum-Adaptierung erforderlich
- ✓ Für niedrige und feuchte Räume geeignet
- ✓ Auch als Fall-Lösung realisierbar.

✓ Kompatibel mit

- KWB Easyfire Typ EF2 S 8-38 kW
- KWB Combifire Typ CF2 S 18-38 kW
- KWB Pelletfire Plus Typ MF2 S 45-135 kW

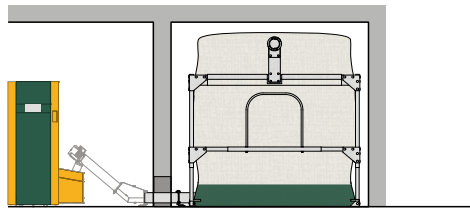
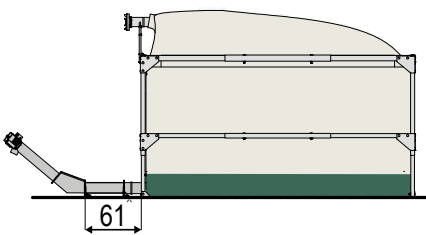
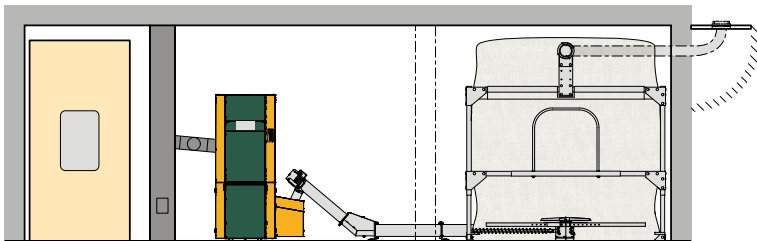

\* auch mit 41 cm realisierbar.

## KWB Pellet Big Bag – Technische Daten

Länge x Breite	Größe:	[m]	EF2/CF2		EF2/CF2	
			1515	2020	2525	3030
			1,5x1,5m	2,0x2,0m	2,5x2,5m	3,0x3,0m
Füllmenge** (max.):	Einblasstutzen unten	[t]	< 2,2t	< 3,9t	< 6,5t	< 9,3t
Füllmenge** (max.):	Einblasstutzen oben	[t]	< 2,3t	< 4,1t	< 6,9t	< 10,5t
Füllhöhe ***	FH:	[cm]	162cm oder 177cm oder 192cm			
Raumhöhe (mind.)	RH:	[cm]	Füllhöhe + ≥ 20cm			
Füllöffnungen	Anzahl	Stk.	1 Stk.	1 Stk.	2 Stk.	2 Stk.
Füll-Distanz	FD:	[cm]	-	-	100cm	140cm

\*\* Das Fassungsvermögen ist abhängig von: Fülltechnik, Pelleteigenschaften, Platzangebot, Behältergröße und Höhe der Einblasstutzen!

\*\*\* Die Füllhöhe ist abhängig von der Position der Einblasstutzen. Abhängig von den örtlich geltenden Brandschutzbestimmungen kann bei Einhaltung eines gewissen Mindestabstandes zur Heizung der Big Bag direkt im Heizraum aufgestellt werden. Bei entsprechendem Schutz vor Witterungseinflüssen, kann der Big Bag im Freien aufgestellt werden. Örtliche Brandschutzbestimmungen sind unbedingt zu beachten. Der Big Bag benötigt keine Absaugung – die Luft entweicht über das Gewebe und muss über eine Abluftöffnung (mind. 400 cm<sup>2</sup>) ins Freie entweichen können. Bauliche Eigenschaften des Aufstellplatzes: trocken, waagrecht, glatt, sauber, tragfähig – mind. 1.500 kg/m<sup>2</sup>

# KWB Pellet Box und Saugförderung

✓ Kompatibel mit  
**KWB Easyfire Typ EF2 GS 8-38 kW**  
**KWB Combifire Typ CF2 GS 18-38 kW**

- ✓ Höhenverstellbar 180/190 cm – 250 cm
- ✓ Langlebiger Stahlkonus
- ✓ Optimale Entleerung

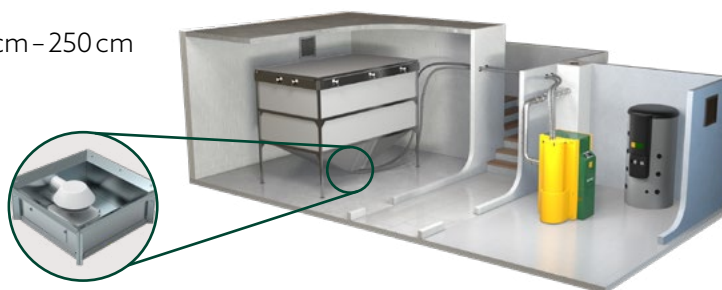

Aufriss quadratische Ausführung

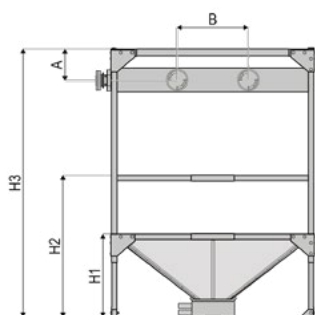

Aufriss rechteckige Ausführung

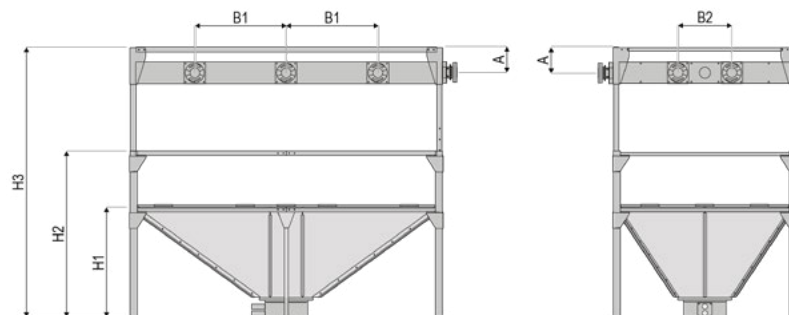

Typenbezeichnung	Einheit	Typ 12	Typ 17	Typ 21	Typ 25	Typ 21/25	Typ 17/29	Typ 21/29	Typ 25/29	Typ 29
Volumen	m <sup>3</sup>	1,7–2,6	3,2–5,4	4,4–7,7	6,4–10,9	5,3–9,2	5,6–8,3	6,6–10,2	8,0–13,4	9,6–14,1
Füllmenge* (max.):	t	1,1–1,7	2,1–3,5	2,8–5,0	4,2–7,0	3,5–5,9	3,6–5,4	4,3–6,6	5,2–7,9	6,1–9,2
Einblasstutzen	Stk.	1	1	1	1	1	1 bzw. 2**	1 bzw. 2**	1 bzw. 2**	1 bzw. 2**
Absaugstutzen	Stk.	1	1	1	1	1	1	1	1	1
Breite	cm	120	170	210	250	210	170	210	250	290
Länge	cm	120	170	210	250	250	290	290	290	290
A	cm	23	23	23	23	23	23	23	23	23
B	cm	50	50	50	90	-	-	-	-	-
B1	cm	-	-	-	-	90	85	85	85	85
B2	cm	-	-	-	-	50	50	50	90	50
H1	cm	70	70	86	86	86	103	103	103	103
H2	cm	136	136	136	136	136	155	155	155	155
H3-höhenverstellbar	cm	180–250	180–250	180–250	180–250	180–250	190–250	190–250	190–250	190–250

\* Das Fassungsvermögen ist abhängig von: Fülltechnik, Pelleteigenschaften, Platzangebot, Behältergröße und Höhe des Behälters!

\*\* Bei Befüllung auf der Schmalseite werden 2 Stützen benötigt, bei Befüllung auf der Längsseite werden 3 Stützen benötigt. Es sind 3 Stützen im Lieferumfang enthalten.

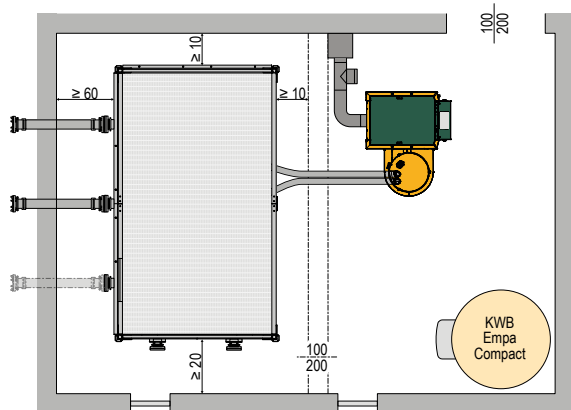

Information  
 Infos zur Schlauchführung finden Sie im Modul „K“.

**Brennstoff Schütthöhen**  
 Die KWB Pellet Box ist höhenverstellbar und individuell an die jeweilige Raumhöhe anpassbar. Bitte beachten Sie bei der Gestaltung des Pelletlagers die Norm DIN EN ISO 20023.